

着信しない

光IPでんわアダプタの電源ランプが緑色にならない(赤色で点滅)
・光IPでんわアダプタの電源が入った状態で、背面にある初期化用の穴を先端の尖った物で5秒以上長押ししてください。

電話がかかってこない
・配線が間違っている可能性があります。従来のお使いのNTT回線が光IPでんわアダプタの「電話回線」に接続されていない可能性があります。光IPでんわアダプタへの接続を見直してください。
・NTTのISDN回線や光でんわをご利用の方は、今まで使用していた機器を撤去されていませんか？その場合電話がかかってくるまで使用していた機器をもとの状態に戻してください。

発信できない

光IPでんわアダプタの電源ランプが緑色にならない(赤色で点滅)
・光IPでんわアダプタの電源が入った状態で、背面にある初期化用の穴を先端の尖った物で5秒以上長押ししてください。

同一市町村へ電話をかける事ができない
・番号移行手続き中は、同一市町村であっても市外局番をつけて電話をかけてください。(NTT回線からの移行が完了した後は、不要となります)
・配線が誤っている可能性があります。光IPでんわアダプタ、D-ONU、電話機の接続を見直してください。

携帯電話へ電話する事ができない。または同一市町村外へ電話する事ができない
・LCR機能付きの電話をご利用の場合、該当機能をオフにご利用ください。(オフにする方法は、電話機の説明書を参照してください)
・短縮登録をしている場合、登録されている短縮番号の頭に00××等の他社割引サービスの番号が付加されていないかご確認ください。
・電話機の回線種別設定がトーンに設定されているかご確認ください。電話機の中にはトーン(ブッシュ回線)に手動設定しなければ通話できない場合があります。

その他

ナンバーディスプレイが利用できません
・光IPでんわアダプタの初期状態では、ナンバーディスプレイの機能がオフになっています。別冊子「光IPでんわサービス概要」のP14「らくらくテレホン設定ガイド」に従って設定を行ってください。

「らくらくテレホン設定ガイド」の設定操作をしましたがナンバーディスプレイの設定ができません。
・電話機によりますが「*印」を最初に1回分に押ししてから設定操作を行ってください。

光IPでんわ接続手順書

はじめにご確認ください

同梱されているもの

- 光IPでんわアダプタ本体 1台
- ACアダプタ 1台
- LANケーブル(2m) 1本
- 電話線(2m) 1本
- 壁掛け用ネジ(X2) 位置決めシート 1枚
- スタンド 1セット
- 光IPでんわ接続手順書(本書) . . . 1枚
- 光IPでんわサービス概要 1冊

株式会社 アミックスコム

恵那局 受付時間:10:00~18:00(日曜・祝祭日を除く)

お問い合わせは ☎ 0120-927-528 恵那市外・携帯電話・PHSからは 0573-20-3252 光IPでんわからは 050-8026-2666 ※アミックスコム光IPでんわからは無料がかかります

輪之内局 受付時間:10:00~18:00(日曜・祝祭日を除く)

お問い合わせは ☎ 0120-105-602 輪之内市外・携帯電話・PHSからは 0584-78-0302

2017年3月1日現在

ご利用上の注意



注意

1: 電話番号継続利用の手続きが完了するまで
電話番号継続利用の場合、光IPでんわアダプタを設置させていただいても**手続はまだ完了しておりません**。手続が完了するまで、固定電話回線を光IPでんわアダプタに接続してご利用ください。接続していない場合は、緊急通報(110、118、119)などへの発信ができなくなってしまう。
継続利用の手続きが完了していない状態では、050電話番号が優先して使われます。050電話番号から発信するときは必ず市外局番が必要になります。

2: ACR/LCRは利用できなくなります
通話料金が安い電話会社を自動的に選択する**電話機のACR/LCR機能は無効にしてください**。同様の機能を有する外付けアダプタなども**取り外してください**。また、ACRサービス提供会社との契約があれば、**解約手続きを行ってください**。

3: 「0077」「0033」などは利用できなくなります
「0077」や「0033」などの事業者識別番号を自動的に付加する機能が電話機についている場合や、事業者識別番号を付加した状態での短縮ダイヤル登録についてご確認ください。

2と3の場合、電話がかかけられなくなりますので**ご注意ください**。



お知らせ

NTT固定電話回線の撤去工事
電話番号継続利用の手続完了後の約1週間後にNTT保安器〜引込み線の撤去工事が行われる場合があります。

各部の名称

光IPでんわアダプタ本体

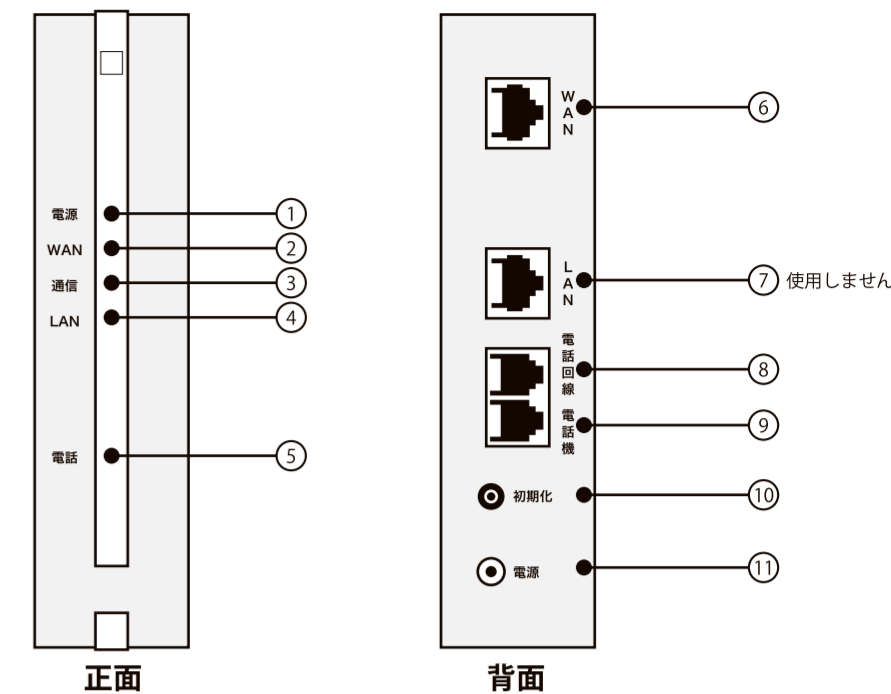

正面

背面

- ① 電源ランプ 電源が入っている場合に緑色に点灯します
- ② WANランプ WAN端子に正しく接続されている場合に緑色に点灯します
- ③ 通信ランプ 通信が正しく行われている場合に緑色に点灯します
- ④ LANランプ 点灯しません
- ⑤ 電話ランプ 通話可能な場合に緑色に点灯します

- ⑥ WAN D-ONUの「LAN2」と接続します
- ⑦ LAN 使用しません
- ⑧ 電話回線 使用しません(番号移行を行う場合のみ利用します)
- ⑨ 電話機 電話線を使って電話機に接続します
- ⑩ 初期化スイッチ 本体に問題があれば初期化を行ってください
- ⑪ 電源 ACアダプタを接続します

A-1 新規に電話番号を取得した場合の光IPでんわアダプタの設置方法

※既存の電話番号をそのままご利用の場合は裏面 B-1 B-2 をご覧ください

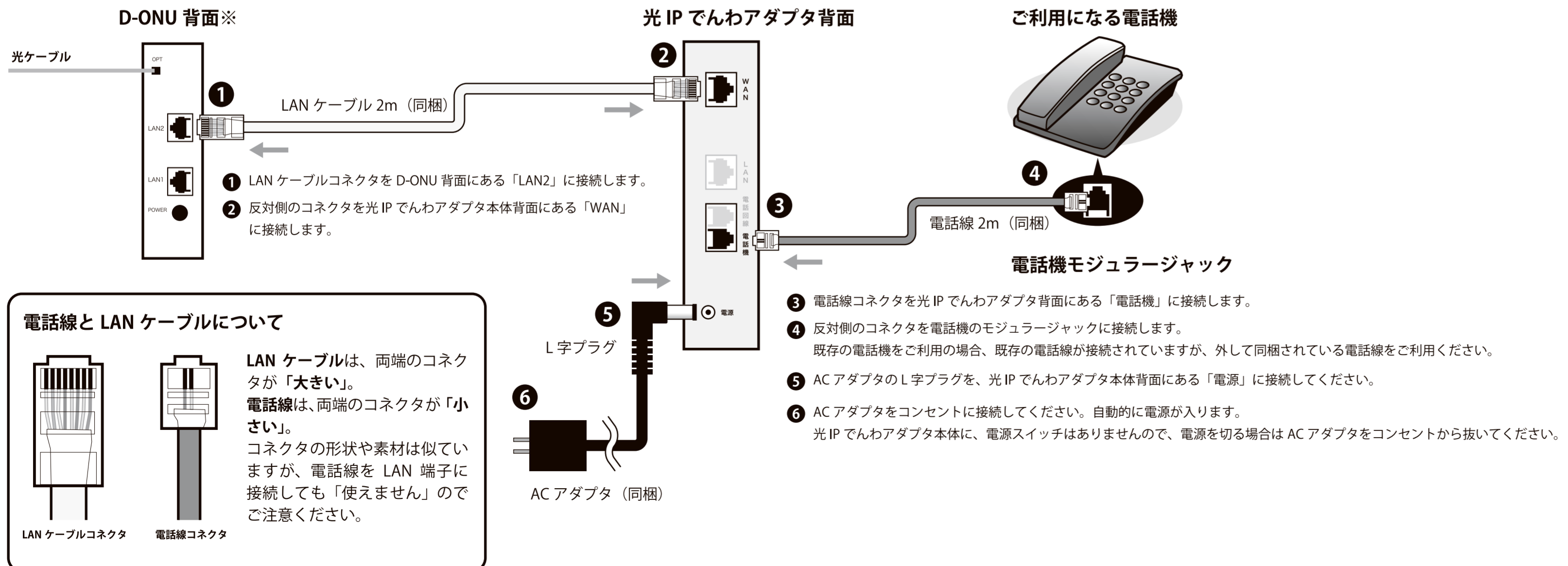

※光ケーブル及びD-ONUはインターネット工事の際にすでにご自宅に設置されています。

A-2 設置後のランプの確認

正面ランプをご確認ください

ランプ名	色/状態	内容
電源ランプ	緑/点灯	正常な状態です
WANランプ	緑/点灯	正常な状態です
通信ランプ	緑/点灯	通信中の正常な状態です。
LANランプ	消灯	点灯しません
電話ランプ	緑/点灯	正常な状態です

上記のランプの一覧表が正常な状態です。

ランプの状態が正常であれば設置作業は完了です

上の表とランプの状態が異なる場合は、別冊子「光IPでんわサービス概要」のP18~P19を参照して状況を確認してください。それでも正常な状態にならない場合は、弊社までご連絡願います。

はじめにお読みください

※新規で電話番号を取得した場合は裏面 **A-1** **A-2** をご覧ください

既存の電話番号を移行する場合の手順

既存の電話番号を光IPでんわサービスでご利用いただく場合は、NTTからの番号移行が終わるまでの間、既存の電話回線と併用してご利用いただく必要があります（手順1の設置から5営業日～10営業日程度）。

手順1 電話番号移行前の設置

5営業日から10営業日前後

手順2 電話番号移行完了後の設置

電話線とLANケーブルについて

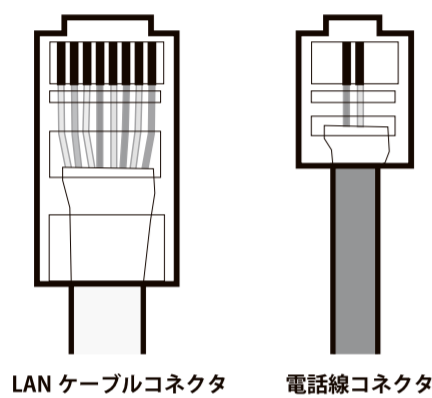

LANケーブルは、両端のコネクタが「大きい」。
電話線は、両端のコネクタが「小さい」。
コネクタの形状や素材は似ていますが、電話線をLAN端子に接続しても「使えません」のでご注意ください。

なぜ手順が2つもあるの？

電話番号の移行作業完了までに日数がかかるためです

既存の電話番号は、既存の電話回線向けに割当てられています。そのため、既存の電話番号に着信があった場合、既存の電話回線を経由して着信するのですが、光IPでんわ回線に変更する事で、この着信経路が変更になります。この着信経路の変更におおよそ5～10営業日かかります。この変更が完了するまで既存の電話回線を経由して着信する事になりますので、従来の電話回線が必要になります。

移行の完了はどうすれば分かるの？

電話番号の移行については、NTTが作業を行います。大変お手数ではありますが、以下のご確認作業をお願いいたします。

着信するかどうかの確認手順

確認手順1：光IPでんわアダプタの「電話回線」の電話線を外す。

確認手順2：携帯電話などで電話をかける。

もし、移行が完了していれば、光IPでんわアダプタに接続してある電話が着信します。着信しなければ電話番号移行は完了していませんので、「確認手順1」で外した電話線を「電話回線」に戻してください。

B-1

現在と同じ電話番号を利用する場合の光IPでんわアダプタの設置方法

手順1 電話番号移行前の設置

D-ONU 背面※

光IPでんわアダプタ背面

① LANケーブルコネクタをD-ONU背面にある「LAN2」に接続します。
② 反対側のコネクタを光IPでんわアダプタ本体背面にある「WAN」に接続します。

③ 既存の電話機に接続されていた電話線を外し、光IPでんわアダプタ背面の「電話回線」に接続します。
※電話設備（ISDNでのTAや、ADSLでのスプリッタ等）は外さないようにしてください。

④ 電話線コネクタを光IPでんわアダプタ背面にある「電話機」に接続します。

⑤ 反対側のコネクタを電話機のモジュラージャックに接続します。

⑥ ACアダプタのL字プラグを、光IPでんわアダプタ本体背面にある「電源」に接続してください。

⑦ ACアダプタをコンセントに接続してください。自動的に電源が入ります。
光IPでんわアダプタ本体に、電源スイッチはありませんので、電源を切る場合はACアダプタをコンセントから抜いてください。

※光ケーブル及びD-ONUはインターネット工事の際にすでにご自宅に設置されています。

手順2 電話番号移行完了後の設置（手順1から5営業日から10営業日後）

※左記の **着信するかどうかの確認手順** に従って着信を確認してください。

光IPでんわアダプタ背面

既存電話回線

① 光IPでんわアダプタ背面にある「電話回線」から、電話線を外してください。
この電話線及び、電話設備は撤去してかまいません。

B-2

設置後のランプの確認

正面ランプをご確認ください

ランプ名	色 / 状態	内容
電源ランプ	緑 / 点灯	正常な状態です
WANランプ	緑 / 点灯	正常な状態です
通信ランプ	緑 / 点灯	通信中の正常な状態です。
LANランプ	消灯	点灯しません
電話ランプ	緑 / 点灯	正常な状態です

上記のランプの一覧表が正常な状態です。

ランプの状態が正常であれば設置作業は完了です

上の表とランプの状態が異なる場合は、別冊子「光IPでんわサービス概要」のP18～P19を参照して状況を確認してください。それでも正常な状態にならない場合は、弊社までご連絡願います。